

# INOVACE OBOROVÉ SOUSTAVY



## Koncepce inovace oborové struktury středního odborného vzdělávání

### Hlavní principy inovace oborové soustavy<sup>1</sup>

- **Prostupnost** – oborová soustava umožňuje vertikální i horizontální prostupnost, bez slepých uliček; žák může kdykoliv navázat na přerušené vzdělávání a pokračovat k získání vyšší kvalifikace a stupně včetně uznání předchozího učení.
- **Flexibilita** – oborová soustava poskytuje diverzifikované vzdělávací cesty ve vztahu k různým možnostem uplatnění na trhu práce; flexibilní organizace výuky např. ve formě modularizace umožňuje flexibilní reakce na měnící se potřeby trhu práce.
- **Uplatnitelnost** – oborová soustava je koncipována na základě deklarovaných požadavků zaměstnavatelů (např. profesních kvalifikací NSK, legislativních požadavků) a umožňuje tak poskytovat kvalitní vzdělání, které dává předpoklady k celoživotnímu učení a zároveň umožňuje dobrou uplatnitelnost absolventů na trhu práce.

### Kompetenční pyramidy<sup>2</sup>

Cílem odborného vzdělávání je <sup>3</sup>:

- rozvoj osobnosti žáka, aktivní občanství,
- uplatnění v pracovním životě, získání kvalifikace.

Oba tyto cíle jsou v inovované oborové soustavě konkretizovány a popsány prostřednictvím **kompetencí**, tj. jako soubor znalostí, dovedností, postojů a hodnot nezbytných pro celoživotní učení i pro kvalifikované odborné jednání. Kompetence mají různou náročnost, obsah i charakter, proto budou přehledně uspořádány do **kompetenčních pyramid**, jak ukazuje obrázek (viz níže).

Kompetenční pyramidy pro počáteční odborné vzdělávání obsahují **ve spodních patrech (1.–3.) kompetence všeobecného charakteru** vztahující se především k naplnění výše uvedených cílů rozvoje osobnosti a aktivního občana.

**Horní patra (4.–6.) definují odbornost**, která zahrnuje vedle kvalifikačního profilu (5. patro) i odborný základ (4. patro), tj. základní odborné kompetence (foundation skills) nezbytné pro osvojení kompetencí vyšších pater příbuzných kvalifikačních profilů. 6. patro umožňuje zařazení specifických kompetencí vázaných např. na potřeby konkrétního podniku, možnosti školy nebo zájem žáka.

<sup>1</sup> Inovace oborové soustavy a revize RVP pro SOV. Materiál k diskusi. Listopad 2021.

<sup>2</sup> Tento přístup je rámcově zadán v implementační kartě Strategie 2030+

<sup>3</sup> Vocational education and training in Europe, 1995-2035, Scenarios for European vocational education and training in the 21st century, CEDEFOP, 2021.

## Kompetenční pyramidy

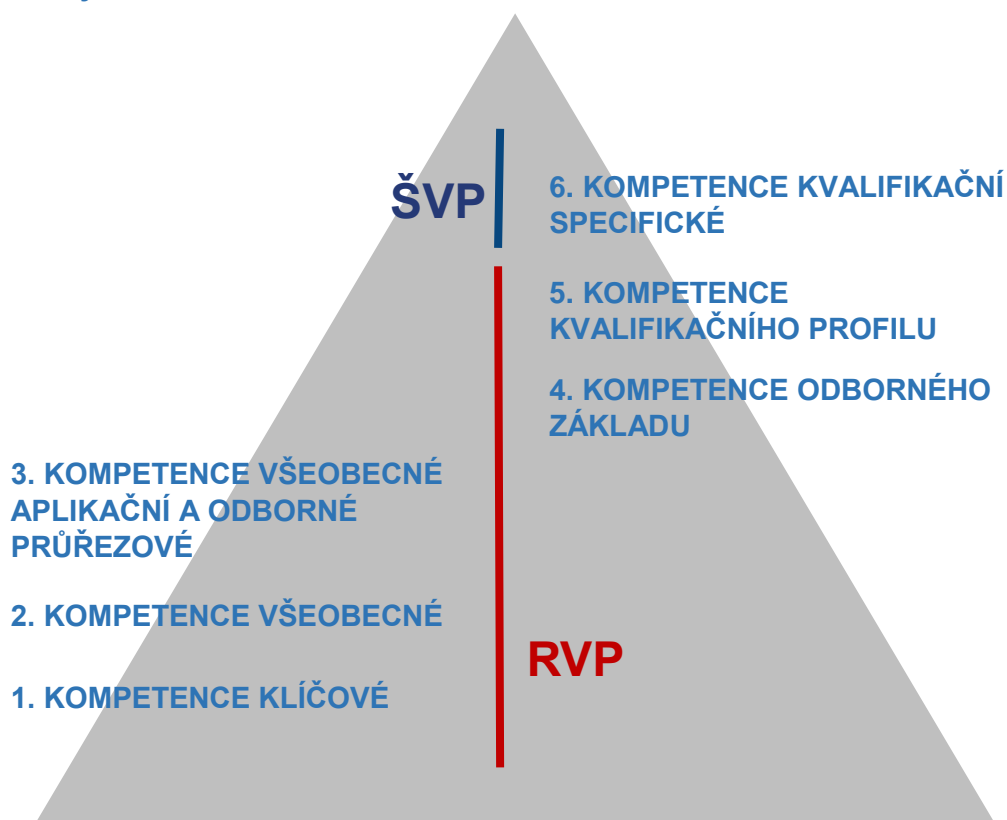

### Kvalifikační profily založené na kompetencích: propojení počátečního a dalšího odborného vzdělávání<sup>4</sup>

Oba výše uvedené cíle odborného vzdělávání se naplňují jak v počátečním odborném vzdělávání pro mladé lidi, tak v dalším odborném vzdělávání pro dospělé. Vzhledem k tomu je žádoucí propojit oba tyto segmenty, a to především při naplňování druhého cíle, tzn. při získávání kvalifikací uplatnitelných v pracovním životě, na trhu práce. Uznávané (certifikované) výstupy – **kvalifikační profily** z obou segmentů budou rovnocenné, tzn., že budou obsahovat ekvivalentní požadavky bez ohledu na to, jakou cestou k nim žák/dospělý dospěje. Budou tedy i východiskem pro koncipování – inovaci oborové soustavy a struktury počátečního odborného vzdělávání.

<sup>4</sup> Kvalifikační profily založené na kompetencích – propojení počátečního a dalšího odborného vzdělávání. Podklad pro jednání předsedů a místopředsedů odborných platforem 2. 2. 2023. Materiál připravila expertní skupina v rámci IOS ve složení: Olga Kofroňová, Václav Kleňha, Miloš Rathouský a Josef Slovák, na základě zadání z jednání ze dne 14. 12. 2022.



## 1. Kvalifikační profily a proces jejich tvorby v počátečním odborném vzdělávání

Kvalifikační profil (5. patro pyramidy) je definovaný souhrnem kompetencí, které vyjadřují připravenost k výkonu konkrétního povolání/kvalifikace na trhu práce. Musí se opírat o **deklarované požadavky zaměstnavatelů**, které máme v současné době popsané v:

- Národní soustavě kvalifikací,
- Národní soustavě povolání,
- jiných legislativně vymezených požadavků,
- nebo jiných zdrojů inovativních požadavků zaměstnavatelů, např. New skills monitor<sup>5</sup>

### 1.1 Proces tvorby kvalifikačních profilů

Celkový přístup k procesu tvorby kvalifikačních profilů je odsouhlasen koncepční skupinou složenou z předsedů a místopředsedů (vždy zástupce zaměstnavatelské a školské sféry) odborných platforem ustanovených pro oblasti odborného vzdělávání (oblast technická, společensko ekonomická, přírodovědná, umělecká a oborů zaměřené na člověka). Na základě tohoto postupu připravili garanti NPI návrhy kvalifikačních profilů, které se předkládají ke konzultaci odborným platformám, tzn. nominovaným zástupcům aktérů školské i zaměstnavatelské sféry. S kvalifikačními profily budou následně pracovat pracovní skupiny pro revize RVP SOV, které je promítnou do inovovaných vzdělávacích programů. Takto koncipované kvalifikační profily mohou být zpětně zdrojem pro inovaci kvalifikačních standardů profesních kvalifikací NSK.

### 1.2. Zdroje kvalifikačních profilů

1.2.1 Základním zdrojem pro koncipování kvalifikačního profilu jsou v současné době **profesní kvalifikace NSK** (resp. jejich sestavy do úplných profesních kvalifikací) a jejich kompetenčně popsaný kvalifikační standard:

- *kvalifikační profil bude zahrnovat všechny požadované kompetence vymezené v odpovídajících profesních kvalifikacích NSK;*
- *kompetence, které se opakují v jednotlivých zahrnutých profesních kvalifikacích, budou do kvalifikačního profilu promítnuty pouze jednou, formulace obsahově příbuzných kompetencí mohou být zobecněny;*
- *kompetence, které tvoří odborný základ pro více profesních kvalifikací, budou přeřazeny do 4. patra kompetenční pyramid, kompetence odborné průřezové do 3. patra kompetenčních pyramid;*
- *kvalifikační profil bude doplněn nezbytnými kompetencemi z dalších výše uvedených zdrojů tak, aby se uplatnily zejména inovativní kompetence;*
- *kompetence v současné době již zastaralé nebo nespílitelné v počátečním vzdělávání (z různých důvodů) nebudou do kvalifikačního profilu zařazeny.*

Pro takto připravené kvalifikační profily je průběžně vytvářena **přířazovací mapa**, která přehledně uvádí vazby mezi kvalifikačními profily a souborem odpovídajících profesních kvalifikací.

<sup>5</sup> Projekt Kompetence 4.0 Mapování budoucích kompetencí jako součást systémových opatření pro vymezení požadavků trhu práce. Dostupné z: <https://www.mpsv.cz/kompetence>



1.2.2 Kvalifikační profily, které nemají odpovídající vyjádření v profesních kvalifikacích, budou založeny primárně na dalších zdrojích:

- **legislativa** (např. zdravotnictví, sociální péče, pedagogika; lodník);
- **inovativní požadavky** zaměstnavatelů na nové kvalifikace, (např. ICT, herní průmysl, mechatronik).

1.2.3 Další možností pro koncipování kvalifikačního profilu je **vlastní návrh garanta NPI** podložený konzultací s příslušnými školami a zaměstnavateli (např. umělecké kvalifikace, sloučení nebo rozdělení některých dosavadních kvalifikací).

### 1.3 Databáze odborných kompetencí pro tvorbu RVP SOV<sup>6</sup>

Na základě souboru takto připravených kvalifikačních profilů bude připravena databáze odborných kompetencí zahrnující všechny kompetence, které tvoří kvalifikační profily. U každé kompetence bude pomocí identifikátorů deklarována:

- příslušnost k jednomu nebo více kvalifikačním profilům;
- příslušnost k patru kvalifikační pyramidy;
- úroveň dle EQF;
- zdroj.

Každá kompetence bude tak v databázi uvedena pouze jednou. Tato databáze může následně sloužit i pro inovaci kompetencí v NSK nebo NSP.

## 2. Promítnutí kvalifikačního profilu do inovované soustavy oborů vzdělání, RVP a ŠVP

### 2.1 Nařízení vlády o soustavě oborů vzdělání

Kvalifikační profily budou provázány s obory vzdělání s respektováním principů prostupnosti, flexibility a kvality odborného vzdělávání. Inovovaná soustava oborů bude promítnuta do Nařízení vlády o soustavě oborů vzdělání středního odborného vzdělávání. Zatímco u oborů vzdělání je předpokládána životnost 10-15 let, obsah vzdělávání vyjádřený v kvalifikačních profilech by se měl měnit snadněji a rychleji tak, aby udržel tempo se změnami na trhu práce.

Vzhledem k principu šířeji koncipovaných oborů vzdělání (s využitím pyramidového uspořádání) lze flexibility dosáhnout postupnou úpravou kvalifikačních profilů v rámcových, popř. školních vzdělávacích programech. Nařízení vlády tedy bude obsahovat seznam oborů vzdělání, resp. jejich zaměření; případné změny kvalifikačních profilů budou řešeny průběžně opatřením ministra úpravou RVP, návazně pak úpravou školních vzdělávacích programů.

### 2.2 Promítnutí kvalifikačních profilů do RVP bude realizováno ve dvou rovinách:

- do profilu absolventa jako souhrn kompetencí kvalifikačního profilu
- do výsledků vzdělávání/učení jako kompetence kvalifikačního profilu rozpracované (konkretizované) do výsledků učení s časovým rozvržením v učebním plánu

RVP bude přístupné vedle oficiální schválené verze jako **interaktivní webový portál**.

<sup>6</sup> Tato databáze není CDK, je to samostatná databáze, není duplicitní s CDK, protože obsahuje pouze kompetence použité v kvalifikačních profilech, je spravována NPI

## 2.3 Promítnutí kvalifikačních profilů do ŠVP

Kvalifikační profily rozpracované do souborů kompetencí a výsledků učení v RVP budou dále rozpracovány do modelových ŠVP, které budou zpracovány modulovým způsobem. **Vzdělávací moduly** budou připraveny vždy pro jednu nebo více kompetencí; rozpracování vzdělávacího modulu zahrne výsledky učení, způsoby ověřování jejich dosažení a indikátory hodnocení, učivo a strategie výuky, způsob ukončení modulu.

Vzdělávací moduly budou přístupné školám v **databázi**, která umožní vytvářet si vhodné sestavy těchto modulů a koncipovat tak na jejich základě vlastní školní vzdělávací programy, příp. si vlastní moduly dotvářet na základě pravidel daných v RVP.

## Konstrukce a typy oborů vzdělání

### 3. Pojetí oboru vzdělání

**Pro obor vzdělání** bude připraven RVP, který definuje ucelenou část vzdělávání/vzdělávací cesty. RVP zahrnuje popis **vstupu a průběhu** vzdělávacího programu, tzn. *přijetí, obsah, délka vzdělávání* a popis **výstupu**, jednoho nebo více kvalifikačního profilů, *tzn. způsob ukončení, certifikát vč. získaného stupně vzdělání a kvalifikace*.

Oborovou soustavu tak tvoří propojení oborů vzdělání a kvalifikačních profilů.

Obory vzdělání jsou koncipovány tak, aby naplňovaly **vyváženě následující kritéria**:

a) **Potřeby a možnosti vzdělávajících se žáků**

- možnost dostatečně širokého **uplatnění na trhu práce**
- prostupnost vertikální - možnost **pokračovat v dalším vzdělávání**
- prostupnost horizontální - postupná profesní orientace/volba s možností změny oboru/zaměření, rekvalifikace apod. s uznáním předchozího učení

b) **Potřeby trhu práce** v kratší i delší perspektivě

- široký odborný základ umožňující různé varianty přípravy na povolání/další vzdělávání při respektování **perspektivních potřeb trhu práce** (vývojové trendy na trhu práce kvantitativně i kvalitativně)

c) **Možnosti vzdělávacího systému**

- efektivita správy a financování vzhledem k síti škol a kohortě žáků

**Inovace oborové soustavy rozlišuje obory vzdělání koncipované na bázi:**

- **širokých kvalifikačních profilů**

Tyto obory jsou koncipovány na základě společného odborného základu zpravidla pro danou kategorii (E-H-L/M) a skupinu oborů odborného vzdělání. Tyto obory jsou zpravidla:

- **stupňovité**, tzn., že zahrnují 2–3 stupně vzdělání,
- **větvené**, tzn. že zahrnují odborný základ, na který navazují 2 nebo více zaměření.

- **samostatných povolání**

Tyto obory jsou koncipovány od začátku jako příprava ke konkrétnímu povolání, definovanému zpravidla NSK (ÚPK) nebo NSP nebo jinak deklarovanými požadavky zaměstnavatelů.

#### 4. Obory vzdělání s odborným výcvikem (E-H-L)

jsou prioritně koncipovány jako **stupňovité** tak, aby byly vertikálně prostupné a nekončily slepou uličkou.<sup>7</sup> Východiskem pro koncepci tohoto oboru je **kategorie H**, obor zahrnuje i úroveň kategorie E pro žáky, kteří úroveň H nezvládnou a úroveň kategorie L pro žáky, kteří budou schopni a budou mít zájem dále ve vzdělávání pokračovat.

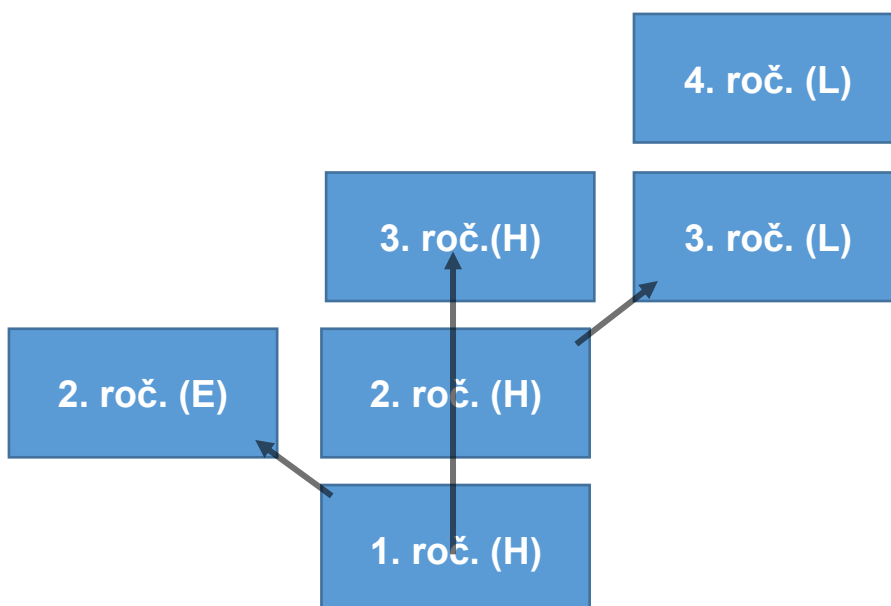

Tento typ oboru je vhodné prioritně koncipovat jako:

- 1) **stupňovitý (E-H-L) se širokým odborným základem a větvený s možností volit zaměření, tzn. přípravu ke konkrétnímu povolání/kvalifikaci**

(na zaměření se obor může větvit ve všech nebo pouze v některých kategoriích; zpravidla na úrovni kategorie H, úroveň E a L zůstává bez zaměření)

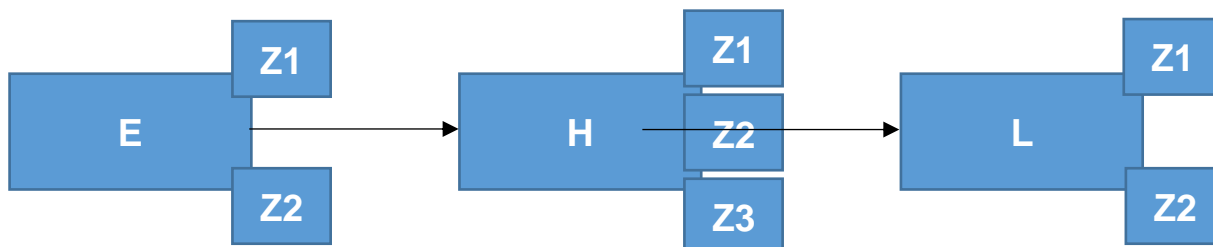

<sup>7</sup> Vyjádření respondenta dotazníku expertů: „maximalizovat prostupnost, žák musí mít důvěru v to, že má mezi variantou dále studovat a pracovat stále na vybranou, případně že má šanci se do vzdělávací soustavy bez větších bariér vracet“

Pokud není tento přístup vhodný/možný, další možností je:

- 2) **obor směřující ke konkrétnímu povolání na různých úrovních jeho výkonu**, a to v případě, že se jedná o povolání/kvalifikaci, která je na trhu práce žádané a kvantitativně široce zastoupené. Např. Rybářství, Lesnictví



- 3) **obor vzdělání pouze kategorie E nebo H nebo L** (např. *H Lodník*)

*V těchto případech je důležité dbát na to, aby nebyly vytvářeny obory, které končí slepou uličkou, např. samostatné obory pouze úrovně H, protože nesplňují kritérium prostupnosti k dalšímu vzdělávání. Není ani vhodné vytvářet samostatný obor pouze na úrovni L vzhledem k vysoké neúspěšnosti žáků při maturitní zkoušce. Tento neúspěch vede k tomu, že tito žáci získají pouze nižší sekundární vzdělávání (ukončené základní vzdělávání).*

Takto koncipované obory jsou administrativně chápány jako jeden obor = RVP s více kvalifikačními profily na různých stupních vzdělání a úrovních EQF. Na základě tohoto RVP mohou školy zpracovat různá ŠVP dle svých možností.

#### 1 RVP = různá ŠVP

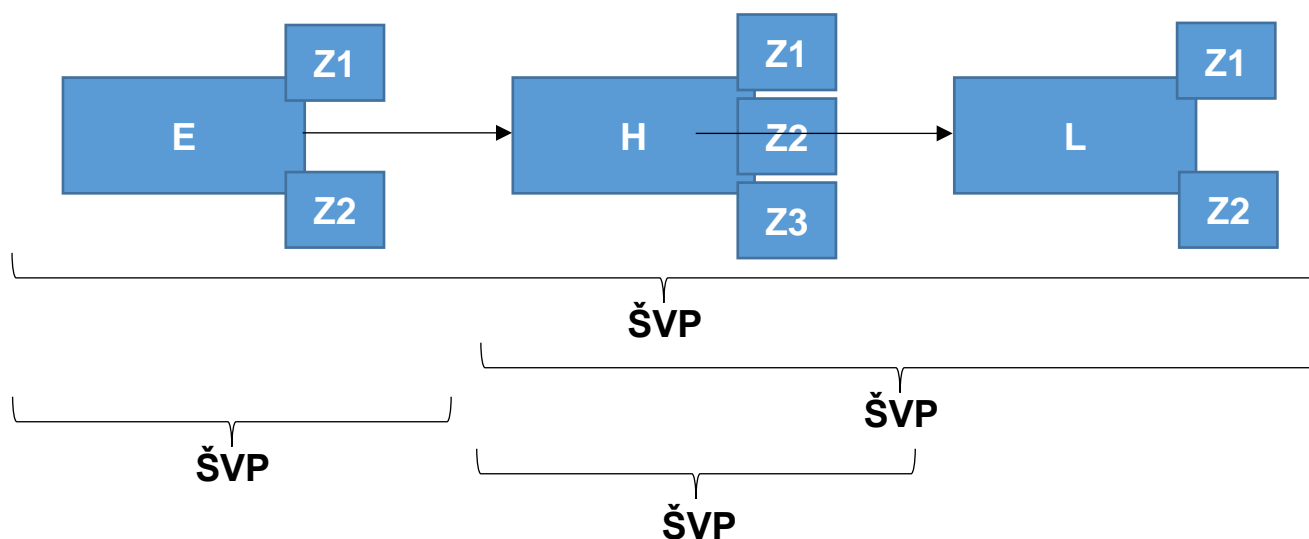

## Příklad

Schéma RVP – kompetence odborného základu a kvalifikační složky obor Zahradnictví (E-H-L):

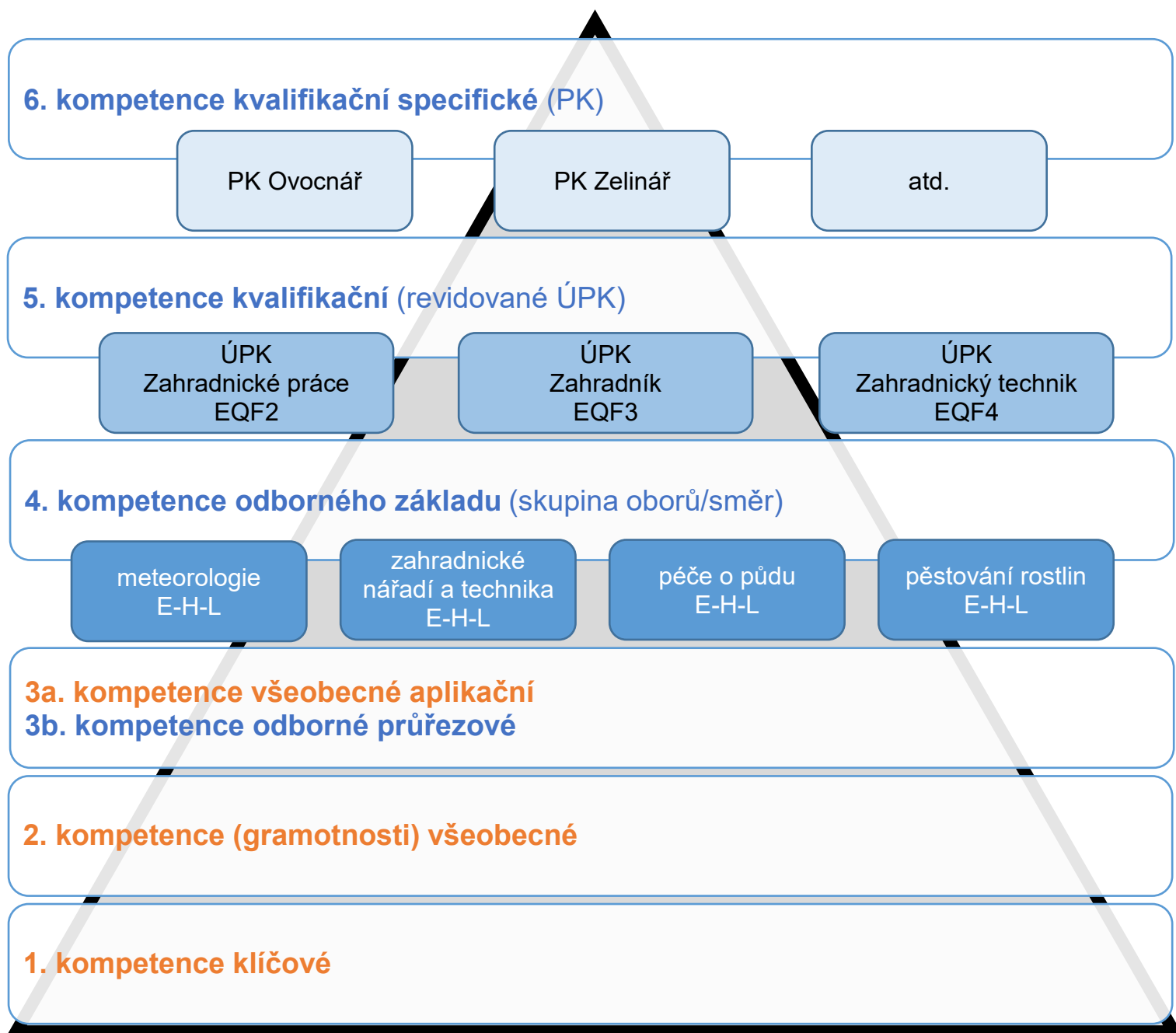



## Zvýšení prostupnosti oborové soustavy

Pro zvýšení prostupnosti oborové soustavy SOV navrhujeme zavést další stupeň vzdělání, resp. chápat kategorii vzdělání L0 jako stupeň vzdělání, který poskytuje kvalifikační úroveň EQF 4. Takto koncipovaný stupeň vzdělání by umožnil žákům, kteří mají ambice pokračovat ve studiu po získání výučního listu, zvýšit si odbornou kvalifikaci na úroveň EQF 4 a ukončit své studium **tzv. profesní maturitou**, tzn. odbornou částí odpovídající současné profilové maturitní zkoušce. Tento stupeň vzdělání by žákům umožnil pokračovat v terciárním vzdělávání v oboru, který vystudovali. Přístup k terciárnímu vzdělávání mimo obor, který vystudovali, předpokládá doplnění společné části maturitní zkoušky.

